

Vi057U
5325/5395 кг

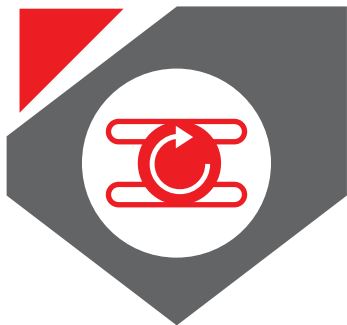

Call for Yanmar solutions





> КОМПАКТНОСТЬ

ViO57U

ViO57U - универсальный мини-экскаватор с нулевым выносом поворотной платформы (концепция «Zero Tail Swing»): ни передняя, ни задняя часть поворотной платформы не выходят за границы ходовой тележки.

Конструкция

Большие возможности, надёжность, долговечность, экономичность, а также удобство и лёгкость эксплуатации и обслуживания отличают эту машину серии VIO Yanmar. Модель VIO57 является идеальным решением для Вашей эффективной работы.

- > Нет выноса задней части поворотной платформы;
- > Мин. радиус поворота передней части со сложенной стрелой: 1730 мм;
- > Радиус поворота задней части: 975 мм;
- > Габаритная ширина машины: 1990 мм;
- > Стрела машины менее изогнута, чем стрелы предшествующих моделей, для облегчения проведения погрузочно-разгрузочных работ;
- > Все три модификации ViO57U могут быть поставлены в комплектации с удлинённой рукоятью (+330 мм).

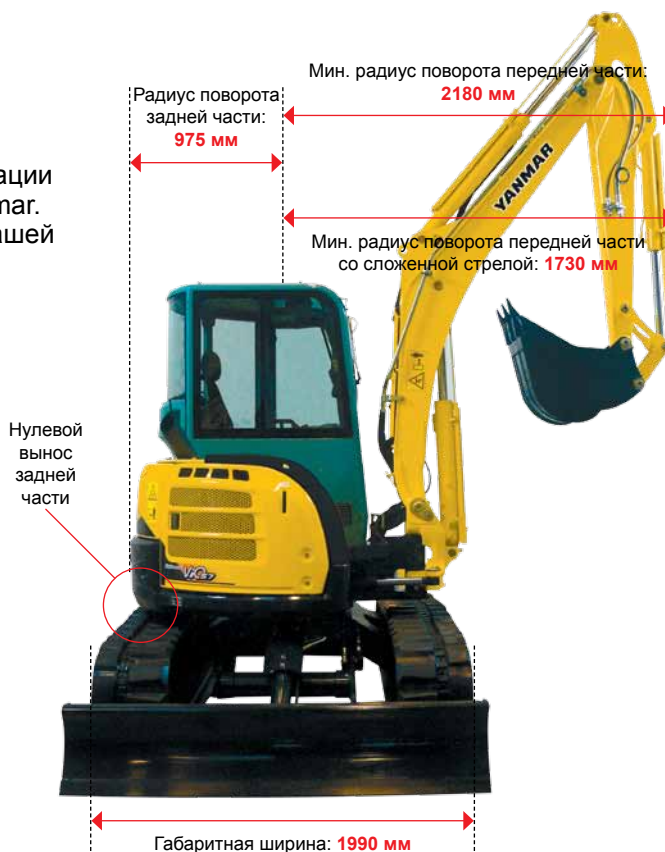

Даже передняя часть поворотной платформы не выходит за границы гусеничной тележки

Минимальный радиус поворота позволяет эффективно задействовать эту компактную модель на площадках с ограниченным пространством, где обычные экскаваторы данной весовой категории могут использоваться очень ограниченно.



Нулевой вынос задней части.

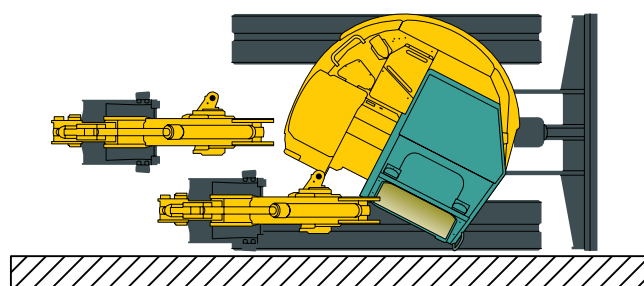

Передняя часть не выходит за границы гусеничной тележки.



Видимость из
обычной машины



Видимость из
кабины VIO57U

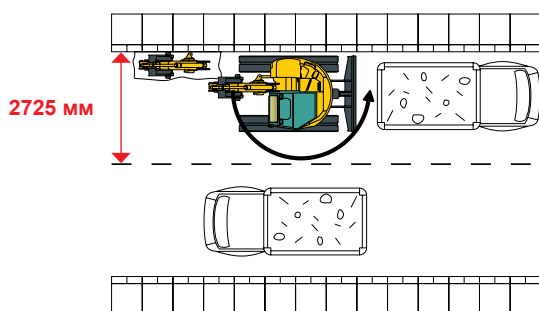

Экскаватор хорошо приспособлен к использованию в городских условиях: нет необходимости полностью перекрывать движение транспорта.

**Оптимальный круговой обзор:
«мёртвая зона» видимости позади
экскаватора минимальна**

- > Большие окна обеспечивают превосходный обзор пространства вокруг машины;
- > За счёт двухкомпонентного лобового стекла, полностью сдвигаемого под крышу (нижнее стекло сдвигается под верхнее, которое легко убирается под крышу кабины), видимость впереди машины значительно улучшилась. Хорошая обзорность позволяет оператору легко общаться с окружающими на площадке.



Преимущества: большие возможности и высокая эффективность

- > Оптимальное решение для работы в самых стеснённых условиях, где обычные экскаваторы не могут быть полноценно задействованы;
- > Выполняет работы вплотную к стене и ограде;
- > Отличный круговой обзор;
- > Высокая безопасность и производительность работы оператора;
- > Отличные усилия копания для экскаватора этой весовой категории.



> ОСОБЕННОСТИ И ВОЗМОЖНОСТИ

ViO57U

Технологии YANMAR, сочетающие многолетний опыт и экспертные знания, позволяют создавать экономичные, мощные и одновременно экологически безопасные машины.

Отличная устойчивость и грузоподъёмность



Благодаря широкому противовесу, асимметричным гусеницам (система «VICTAS®», запатентованная YANMAR) и оптимальному распределению веса машина ViO57U обладает особенно

высокой грузоподъёмностью, а также равной или даже большей устойчивостью в сравнении с другими экскаваторами своей весовой категории. Система «VICTAS®» предусматривает расширение опорного контура машины за счёт использования асимметричных гусениц. Использование данной системы позволяет:

- > повысить грузоподъёмность и улучшить боковую устойчивость машины;
- > существенно увеличить долговечность гусениц;
- > уменьшить шум и вибрацию при перемещении.



Вспомогательный контур управления (механизм отбора мощности «РТО») для работы с многочисленным навесным оборудованием

- > Дополнительная гидролиния 3-го контура, входящая в базовую комплектацию, выведена на рукоять. Два дополнительных клапана позволяют использовать грейфер и другое навесное оборудование.



- > 3-й гидравлический контур с пропорциональным регулированием (базовая комплектация) обеспечивает простое и точное управления навесным оборудованием.
- > Дополнительный потенциометр входит в базовую комплектацию 3-го гидравлического контура машин ViO57U Standard и ViO57U VIP.
- > 4-й контур входит в базовую комплектацию машины ViO57U VIP (для ViO57U Light и ViO57U Standard в качестве дополнительного оборудования).

Гидравлическая система «VIPPS®» (ViO Progressive 3 Pumps System)



Гидросистема включает в себя сдвоенный регулируемый аксиально-поршневой насос, шестерённый насос и гидрораспределитель, что обеспечивает:

- > увеличение скорости работы за счёт объединения мощностей нескольких насосов;
- > плавное и одновременное выполнение нескольких функций, даже во время движения машины.

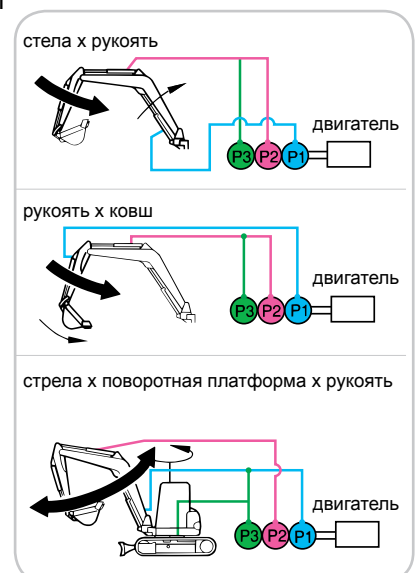



4TNV88-BXBVA

> Оптимальное сочетание работы двигателя Yanmar и гидравлической системы позволяет сократить расход топлива.

Мощный и экологически чистый двигатель, соответствующий европейским нормам токсичности отработанных газов



Дизельный двигатель YANMAR серии TNV с прямым впрыском топлива изначально задумывался как мощный и экологичный двигатель. Благодаря улучшенной системе впрыска топлива этот двигатель соответствует европейским нормам токсичности отработанных газов. Его малозумная работа безопасна для окружающей среды. Она не мешает окружающим и позволяет сделать работу оператора менее утомительной.

- > Уменьшенный выброс отработанных газов;
- > Сниженный уровень шума;
- > Усовершенствованная система запуска двигателя (более быстрый прогрев).

YANMAR – пионер и мировой лидер в двигателестроении

Компания YANMAR со времени разработки и изготовления ею первого в мире малого дизельного двигателя в 1933 году и по сегодняшний день является мировым лидером в области двигателестроения. Глубокие обширные знания, более чем 100-летний опыт работы, а также оригинальные современные технологии позволяют YANMAR создавать мощные, экономичные, надёжные и экологически чистые двигатели.

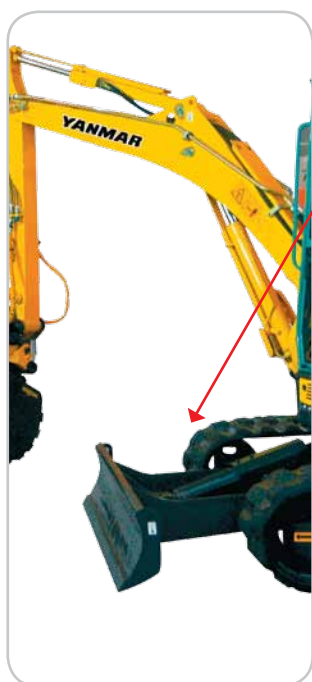

- > С целью повышения эффективности работы и улучшения устойчивости машины отвал вынесен вперёд на 20 см. Благодаря этому улучшился обзор отвала и теперь ковш достигает кромки отвала.
- > Усилие от рычага управления отвалом на клапан гидрораспределителя передаётся с помощью гидравлики (у предыдущих моделей механическим образом), что обеспечивает плавную и надёжную работу отвала.

Дополнительный противовес

Противовес весом 220 кг включён в базовую комплектацию модификации ViO57U VIP, а для машины ViO57U Standard он поставляется в качестве дополнительного оборудования. Его использование позволяет:

- > увеличить грузоподъёмность;
- > повысить устойчивость машины при использовании тяжёлого навесного оборудования.





> КОМФОРТ

ViO57U

Комфорт во всем. Многочисленная оснастка позволяет оператору легко и эффективно выполнять любую поставленную задачу.

Просторная кабина

- > Несмотря на наличие нулевого выноса поворотной платформы, ViO57U располагает очень большой кабиной для экскаваторов своей весовой категории.



Джойстики, рычаги управления и регулируемые подлокотники

- > Удобно расположенные, эргономичные джойстики и рычаги управления просты в использовании. Регулируемые подлокотники делают работу оператора неустойчивой и комфортной в течение всего рабочего дня.



Сиденье на пневматической подвеске*

Удобное сиденье оператора на пневматической подвеске (входит в базовую комплектацию машин ViO57U Standard и ViO57U VIP) - защита от ударов и вибрации. Настройка сиденья под оператора в зависимости от его веса и положения тела позволяет улучшить комфорт работы.

* Не поставляется для машины ViO57U Light

- > Сиденье ремнём безопасности (с преднатяжителем)





Мощный кондиционер*

5 дефлекторов оптимально распределены по кабине для поддержания комфортной температуры и быстрого устранения запотевания и обледенения стёкол.

* Входит в базовую комплектацию машин ViO57U Standard и ViO57U VIP



> Складные педали и откидывающиеся упоры для ног для увеличения свободного пространства



> Электрический заправочный насос для ViO57U Standard и ViO57U VIP



> Радиомагнитола с USB-разъёмом для ViO57U Standard и ViO57U VIP (базовая комплектация)

Прочее оборудование

ящик для документации, держатель для бутылок, розетка 12 В и т.д.





> БЕЗОПАСНОСТЬ И НАДЕЖНОСТЬ

Vi057U

Усиленная защита кабины, соответствующая стандартам безопасности ISO

Использование высокопрочной и жёсткой структуры ROPS улучшает защиту оператора при опрокидывании машины. Кабина полностью соответствует нормам FOPS 1 (защита от падающих предметов).

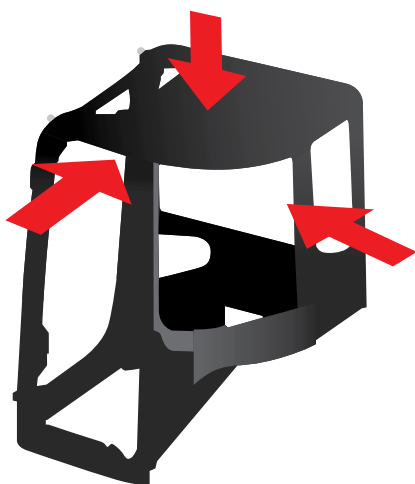

ROPS

Защита при опрокидывании ISO 3471

FOPS 1

Защита от падающих предметов ISO 10262-2 / уровень 1

> Рычаг безопасности в поднятом положении блокирует все рабочие функции и возможность перемещения машины.



> Зеркало заднего вида улучшает обзор рабочей зоны позади машины.



> Фара рабочего освещения, вмонтированная в нижнюю часть корпуса стрелы, хорошо защищена от ударов. Большая зона освещения фары позволяет безопасно выполнять работы в тёмное время суток. Поставляется в базовой комплектации.



Вспомогательное оборудование

Крепёжные проушины на ходовой части и отвале, молоток для аварийного выхода, удобные поручни для подъёма в кабину и т.д.





ТЕХНИЧЕСКОЕ ОБСЛУЖИВАНИЕ

Vi057U



Упрощённое техническое обслуживание машины, быстрый и лёгкий доступ ко всем узлам.

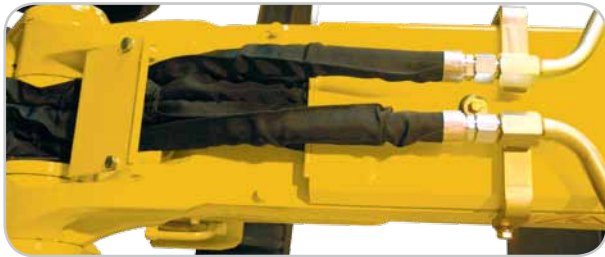

> Трубопроводы гидролиний проложены на стреле и правой стороне машины (под ступенькой) таким образом, чтобы исключить возможность их скручивания и повреждения. Снятие ступеньки обеспечивает доступ к соединительным муфтам для проведения замены шлангов.

> Простой и удобный доступ ко всем точкам обслуживания: узлам двигателя, фильтрам, гидронасосам, датчикам давления и т.д.

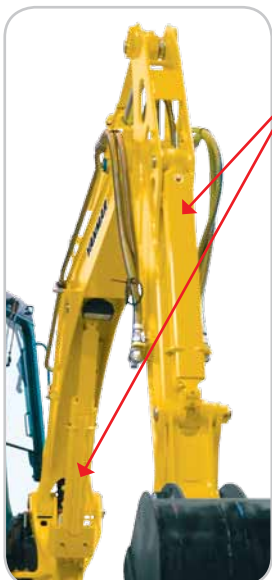

> Гидроцилиндры (штоки и сами цилиндры) полностью защищены от возможных повреждений пружинящими пластинами из стали.



> Противовес защищает боковые панели от возможных ударов. Литые части с правой и левой стороны поворотной платформы являются её дополнительной защитой.



ТЕХНИЧЕСКИЕ ХАРАКТЕРИСТИКИ

Vi057U Standard

Эксплуатационная масса +2%:
(по стандартам ЕС)

> 5325/5395 кг
(с резиновыми / стальными гусеницами)

Транспортный вес +2%:
(по стандартам ЕС)

> 5250/5320 кг
(с резиновыми / стальными гусеницами)

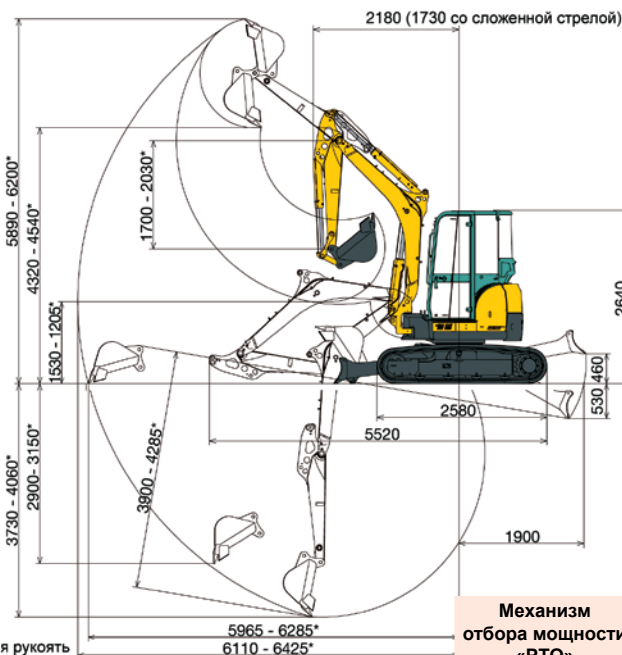
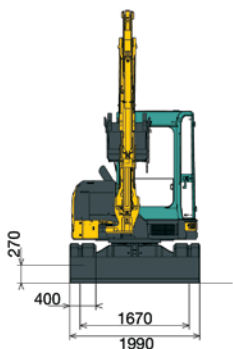

* Длинная рукоять

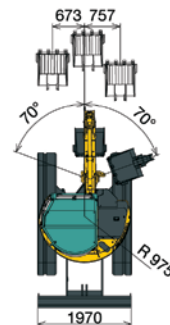

Конструкция и характеристики могут быть изменены без предварительного уведомления.
Все размеры приведены со стандартным ковшом Yanmar в мм.

Vi057U		
4-цилиндровый дизельный двигатель Yanmar	Модель	4TNV88-BXBVA
	Мощность	29,5 кВт / 40,1 л.с. при 2400 об/мин
	Объем цилиндров	2189 см ³
	Макс. крутящий момент	141 Нм при 1200 об/мин
Гидравлическая система	Общий объем	64 л
	Макс. давление	250 бар
	Подача сдвоенного регулируемого аксиально-поршневого насоса	2 x 40,3 л/мин
	Подача 1 шестерённого насоса	1 x 40,3 л/мин
Рабочие характеристики	Две скорости передвижения	2,3 / 4,4 км/ч
	Частота вращения поворотной платформы	10 об/мин
	Усилие копания (рукоять)	24,52 кН
	Усилие копания (ковш)	42,17 кН
Ходовая часть	Макс. преодолеваемый уклон	30°
	Давление на опорную поверхность (навес/кабина)	0,295 / 0,300 кг/см ²
	Ширина башмака гусеницы	400 мм
	Дорожный просвет	270 мм
Прочие характеристики	Бульдозерный отвал (ш х в)	1970 х 400 мм
	Ёмкость топливного бака	67 л
	Ёмкость системы охлаждения	6,7 л
	Габаритные размеры (д х ш х в)	5520 х 1990 х 2640 мм
Дополнительное оборудование	Уровень шума (согласно директивам 2000/14/СЕ и 2005/88/ЕС)	LpA: 82 дБ (A) LwA: 96 дБ (A)

Дополнительное оборудование	> специальное лакокрасочное покрытие;	> клапаны удержания нагрузки со встроенным устройством предупреждения о перегрузке;
	> гидравлическое устройство для быстрой смены навесного оборудования;	> радио;
	> кондиционер;	> дополнительный противовес (+220 кг);
	> длинная рукоять (+330 мм);	> 2 дополнительные фары рабочего освещения на крышу кабины;
	> 4-й гидравлический контур (on-off);	> проблесковый маячок;
	> 4-й гидравлический контур с пропорциональным регулированием;	> гидромолот.
	> противоугонное устройство (ключ/брелок);	

Примечания
Данные, приведенные в таблицах, показывают номинальную грузоподъемность в соответствии со стандартом ISO 10567:2007. Она не превышает 75% максимальной статической опрокидывающей нагрузки или 87% гидравлической грузоподъемности. Данные, помеченные *, показывают предельные возможности гидравлической системы. Все значения приведены для стандартной рукояти без учета массы ковша.

Механизм отбора мощности «PTO»	Теоретические данные при 2400 об/мин	
	Давление	Расход масла
	0 ~ 250 бар	81 ~ 52 л/мин
	0 ~ 250 бар	81 ~ 52 л/мин

! При увеличении давления уменьшается расход масла.

Машина укомплектована кабиной и резиновыми гусеницами, без ковша.

A: расстояние по горизонтали от оси вращения поворотной платформы до точки подвешивания груза, м;
B: расстояние по вертикали от опорной плоскости до точки подвешивания груза, м;
C: максимально допустимая нагрузка, кг.



опрокидывающая нагрузка в кг (стрела расположена вдоль шасси);



опрокидывающая нагрузка в кг (стрела расположена под углом 90° к шасси).

Бульдозерный отвал опущен

A	максимально	4,0	3,0	2,5	
B					
4,0	750	*860	*860	*860	-
3,0	570	*910	*870	*870	-
2,0	490	*940	810	*1090	*1430
1,0	460	*970	780	*1320	1250
0	480	*990	750	*1450	1190
-1,0	570	*1030	730	*1380	1150
-2,0	730	*960	-	-	-

Бульдозерный отвал поднят

A	максимально	4,0	3,0	2,5	
B					
4,0	730	*860	*860	*860	-
3,0	560	580	*870	*850	-
2,0	480	510	800	830	*1430
1,0	450	480	760	800	1220
0	470	510	740	780	1170
-1,0	540	580	700	750	1140
-2,0	720	790	-	-	-

ViO57U LIGHT

Эксплуатационная масса +2%:

(по стандартам ЕС)

> 5325/5395 кг
(с резиновыми/стальными гусеницами)

Транспортный вес +2%:

(по стандартам ЕС)

> 5250/5320 кг
(с резиновыми/стальными гусеницами)

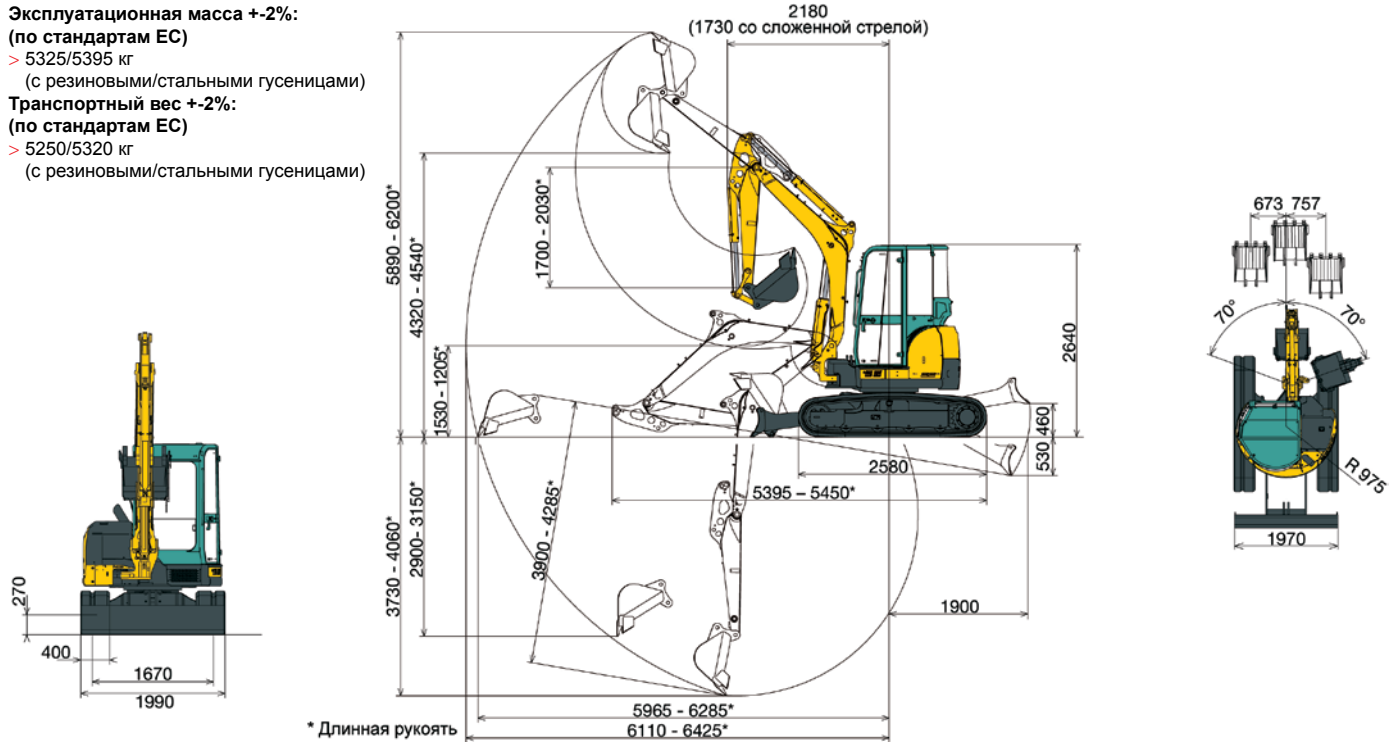

* Длинная рукоять

Базовая комплектация

- > 3-й гидравлический контур с пропорциональным регулированием;
- > дополнительная гидролиния для 3-го гидравлического контура с выводом на рукоять;

Дополнительное оборудование

- > 4-й гидравлический контур с пропорциональным регулированием;
- > гидравлическое устройство для быстрой смены навесного оборудования;
- > клапаны удержания нагрузки со встроенным устройством предупреждения о перегрузке;

- > противоугонное устройство (ключ/брелок);
- > длинная рукоять (+ 330 мм);
- > комплект БРС для 3-го гидравлического контура;
- > сиденье повышенной комфортности.

ViO57U VIP

Эксплуатационная масса +2%:

(по стандартам ЕС)

> 5475/5545 кг
(с резиновыми/стальными гусеницами)

Транспортный вес +2%:

(по стандартам ЕС)

> 5475/5545 кг
(с резиновыми/стальными гусеницами)

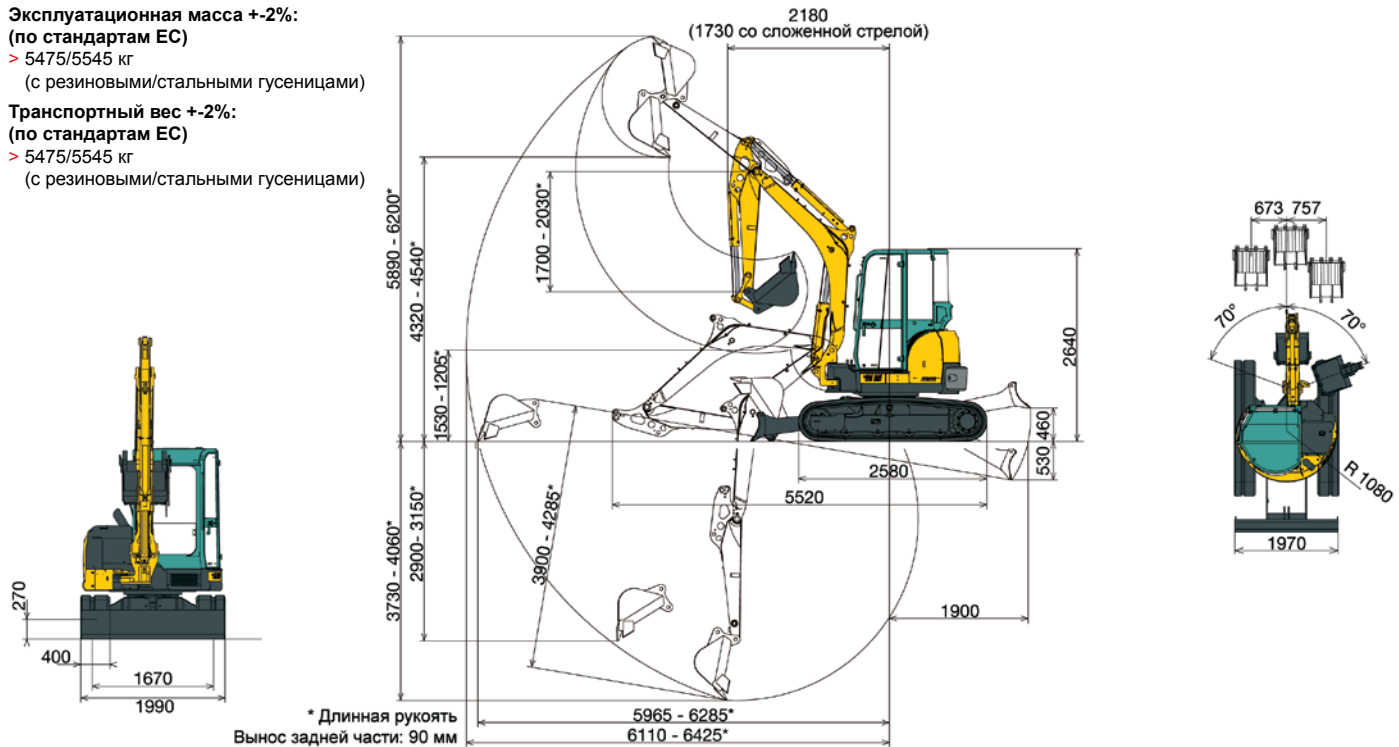

* Длинная рукоять

Вынос задней части: 90 мм

Базовая комплектация

- > кондиционер;
- > дополнительная гидролиния (3-ий контур) с выводом на рукоять;
- > 3-й гидравлический контур с пропорциональным регулированием и потенциометром;
- > 4-й гидравлический контур с пропорциональным регулированием;
- > сиденье на пневматической подвеске;

- > электрический заправочный насос;
- > радио;
- > 2 дополнительные фары рабочего освещения на крышу кабины;
- > дополнительный противовес (+220 кг);
- > клапаны удержания нагрузки со встроенным устройством предупреждения о перегрузке.

Дополнительное оборудование

- > противоугонное устройство (ключ/брелок);
- > длинная рукоять (+ 330 мм);
- > гидравлическое устройство для быстрой смены навесного оборудования.



Напечатано во Франции.

Фотографии и другие иллюстрации приведены только для наглядности. Описания, технические характеристики и иллюстрации из данного проспекта могут быть изменены в любое время без предварительного уведомления производителя. Для получения дополнительной информации обращайтесь к Вашему уполномоченному дистрибьютору компании Yanmar Construction Equipment Europe.

Yanmar Construction Equipment Europe S.A.S.

25, rue de la Tambourine
52100 SAINT DIZIER – FRANCE
contact@yanmar.fr

www.yanmarconstruction.eu